

КОТЕЛ ОПАЛЮВАЛЬНИЙ
на твердому паливі
(потужність 80 кВт)

Технічна характеристика
Керівництво по експлуатації

Котел центрального опалення (надалі «котел») застосовується для тепло забезпечення жилих та промислових приміщень, ферм, павільйонів, шкіл, магазинів і. т.і.

2.1. Загальні вказівки

- 1.1. Монтаж котла проводьте згідно схеми (мал. №1).
- 1.2. Для обв'язки котла застосовуйте водогазопровідні труби ГОСТ-3262-90 та стандартні радіатори.
- 1.3. Патрубок газоходу під'єднуйте до димової труби висотою не нижче 8 м і величиною перерізу каміна не менше 350 см².
- 1.4. Розширюючий бачок встановлюється не нижче 1 м від верхньої точки трубопроводу гарячої води.
- 1.5. Трубопровід зворотної води повинен мати уклін, забезпечуючи стік води в котел.
- 1.6. Періодично стежте за рівнем води в розширюючому бачку. Рівень води повинен бути не нижче 2/3 висоти розширюючого бачка.

УВАГА! Котел працює тільки у відкритій системі тепlopостачання, тобто встановлення розширюючого бачка обов'язкове.

2. Технічні дані.

2.1. Номінальна теплова потужність, кВт	-	80
2.2. Поверхня теплообміну, кв.м	-	7,1
2.3. Габаритні розміри, мм		
	Довжина	- 1770
	Ширина	- 770
	Висота	- 1260
2.4. Розміри топки, мм		
	Довжина	- 790
	Ширина	- 590
	Висота	- 465
2.5. Об'єм топочної камери, м ³	-	0,22
2.6. Температура нагрітої води, °С	-	до 95
2.7. Площа колосникової решітки, кв.м	-	0,47
2.8. Об'єм водяної рубашки, літрів	-	390
2.9. Робочий тиск Р, МПа	-	0,2
2.10. Необхідна сила тяги, ПА	-	40
2.11. ККД в залежності від виду палива, %	-	до 93
2.12. Діаметр під'єднувальних труб, мм	-	57
2.13. Маса котла (без води), кг	-	620

3. Вимоги по техніці безпеки

- 3.1. Розпалення котла проводити тільки після заповнення водою системи опалення.
- 3.2. Котли встановлюються на твердій цементній підлозі.
- 3.3. Котли повинні встановлюватися на відстані від стін помешкання не менш ніж 50 см.
- 3.4. Чистка зольникового ящика повинна проводитися не рідше одного разу на добу.
- 3.5. До обслуговування котла допускаються особи, які вивчили це керівництво по експлуатації.
- 3.6. В зимовий період у випадку зупинки роботи котла на період більше доби, з метою запобігання розмороження системи із неї слід повністю злити воду.

4. Конструкція виробу.

- 4.1. Котел - це конструкція із листової сталі з дуже розвиненою поверхнею прийому тепла. Котел складається з топочної, конвективної та зольникової частин. Топочна частина (топка) має великий об'єм і застосовується для горіння палива. Конвективна частина виконує функцію відбору тепла від продуктів спалення і має велику поверхню теплообміну. Зольникова частина слугує для накопичення попелу та відходів горіння. Колосники обладнані механічним розрихлювачем, що дозволяє в процесі роботи котла проводити чистку колосників. Для інтенсифікації процесу горіння палива, в разі потреби, передбачено встановлення вентилятора піддуву повітря. Корпус котла теплоізолюваний.
- 4.2. Котел пристосований для спалення низькокалорійної відхідної сировини такої як: тирса, дерево в кусочках, хмиз, солома. Найбільш раціонально застосовувати суміші висококалорійного палива такого, як кам'яне вугілля, торфобрикети, з низькокалорійним (тирса, хмиз, кізяк, солома і т.і.) паливом.
- 4.3. Топка
 - 4.3.1. Топка котла забезпечена трьома дверцятами: завантажувальною, шуровочною, піддувальною. Після розпалення топочний простір заповнюється паливом через завантажувальний люк. Шлак і зола від згорівшого палива провалюються через пази колосникової решітки і накопичуються в зольниковій камері.
 - 4.3.2. Чистку зольникової камери проводять через піддувальні дверцята, які також виконують функцію регуляції кількості повітря для спалення палива.
- 4.4. Зверху котла змонтовано два прочисні люки для періодичної прочистки цих камер: знизу збоку влаштовані люки для зняття нагару з стінок камери.
- 4.5. Корпус котла.
 - 4.5.1. На корпусі котла змонтовано два патрубкі для під'єднання котла до опалювальної системи.
 - 4.5.2. На шуровочному люку змонтовано вентилятор піддуву повітря. Шуровочний люк забезпечується легко знімною чавунною решіткою.
- 4.6. Димохід.
 - 4.6.1. Гази спаленого палива проходять через димохід і поступають в комин димової труби.

4.6.2. Димохід забезпечується регулюючим шибером, яким регулюється режим спалення палива.

5. Підготовка та порядок роботи.

5.1. Заповнити систему водою.

5.2. Для розпалення котла застосовувати дрова.

5.3. Після розпалення топочний простір заповнюється паливом через завантажувальний люк.

5.4. Для кращого спалення палива проводьте розрихлювання палива механічним розрихлювачем.

5.5. Забороняється використовувати воду із опалювальної системи.

6. Можливі неполадки і методи їх усунення.

6.1. Перелік поширених чи можливих неполадок

№ п/п	Назва неполадок	Можливі причини	Метод усунення
1	2	3	4
1.	Протікання котла.	Різке охолодження котла, неякісні шви.	Повторно провести зварювання швів.
2.	Димить при розпаленні, або під час роботи.	Не відрегульована тяга повітря шибером димоходу.	Провести чистку газоходу, відрегулювати тягу.
3.	Протікання в місцях з'єднання з трубами.	Неякісна постановка з'єднання.	Провести перепаковку з'єднань.

7. Гарантійні зобов'язання.

7.1. Фірма гарантує відповідність котла вимогам ДСТУ 2326-93 (ГОСТ 20548-93) та ТУ.У.28.2-22576509-001:2008 при умові виконання споживачем вимог по зберіганню, транспортуванню, монтажу та експлуатації котла.

7.2. Термін гарантії становить 24 місяці від дня запуску його в експлуатацію згідно акту, але не більше 30 місяців з моменту відвантаження.

На протязі даного терміну виробник безкоштовно проведе заміну вузлів та деталей котла, що вийшли з ладу, котла, при умові, що не було порушено вимог даної інструкції.

Виробник лишає за собою право внесення змін в конструкцію котла по мірі його удосконалення, якщо воно не погіршує експлуатаційних якостей виробу.

7.3. Претензії без додатку даної інструкції не приймаються. За вихід котла з ладу внаслідок неправильної експлуатації чи механічного пошкодження фірма відповідальності не несе.

7.4. На період гарантійного терміну усі претензії щодо якості котла оформлюються споживачем в установленому порядку і приймаються фірмою-виробником.

7.5. На протязі гарантійного терміну усунення несправностей котла, які виникли з вини виробника, здійснюється за рахунок заводу-виробника представником заводу протягом 10 робочих днів в залежності від виду несправностей з дня встановлення причини. Час усунення несправностей

обладнання терміном гарантії не передбачено. Про проведений ремонт має бути зроблена відмітка в Паспорті котла.

7.6. Завод-виробник не несе відповідальності і не гарантує роботу котла у випадках:

- невиконання правил установки, експлуатації, обслуговування котла;
- недбалого зберігання і транспортування котла власником або торгуючою організацією;
- якщо монтаж і ремонт котла проводились особами, на те не уповноваженими;
- встановлення котла в закритій системі теплопостачання заборонено і в такому випадку виробник відповідальності не несе.

7.7. Термін експлуатації котла – не менше 15 років.

8. Свідоцтво про приймання котла.

8.1. На підставі проведених перевірок і випробувань встановлено :

Елементи котла або котел в зборі виготовлені відповідно до вимог СНіП II-35-76 «Котельні установки» і «Правила будови і безпечної експлуатації котлів з тиском пари не більше 0,07мпа (0,7кгс/см²), водогрійних котлів і водопідігрівачів з температурою нагріву води не вище 115 гр.С». Котел відповідає вимогам ДСТУ 2326-93 (ГОСТ 20548-93) та ТУ.У.28.2-22576509-001:2008 і визначений придатним до експлуатації.

9. Комплектація

- Котел опалювальний потужністю 80кВт – 1 одиниця.
- Вентилятор піддуву ВТМС 120-60 -1 одиниця.
- Блок керування.

ДАНІ ПРО ПРОДУКЦІЮ:

Назва продукції: Котел опалювальний на твердому паливі

Потужність: 80кВт

Дата випуску: «12» лютого 2009 р.

Фабричний номер: Б8-4

$P_{\max} = 0,2 \text{ МПа}$

$T_{\max} = 95 \text{ }^{\circ}\text{C}$

Котел опалювальний

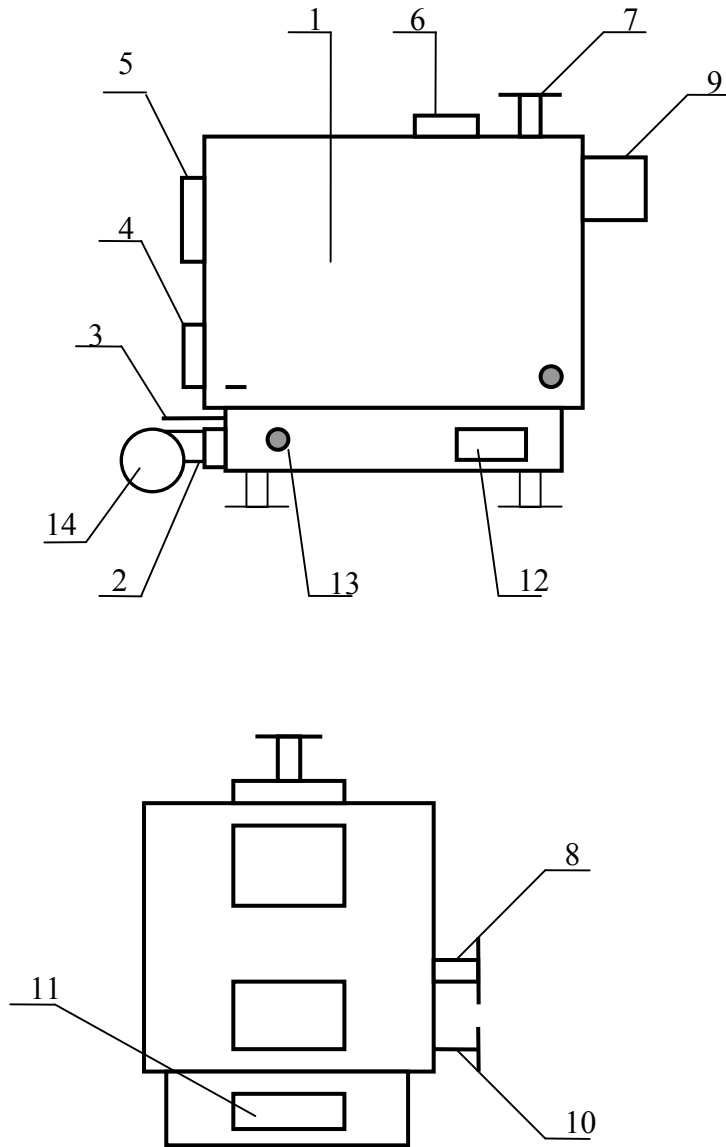

Мал. 1

- 1 - корпус котла
- 2 - піддувало;
- 3 - механічний розрихлювач;
- 4 - топка;
- 5 - засипка котла;
- 6 - прочисний отвір;
- 7 - подача гарячої води в мережу;
- 8 - зворотна вода з мережі;
- 9 - димохід (комін);
- 10 - підпитка котла;
- 11 - піддувало;
- 12 - прочистка від попелу та сажі;
- 13 - отвір для піддуву;
- 14 - вентилятор піддуву.

Котел опалювальний
Схема обв'язки котла

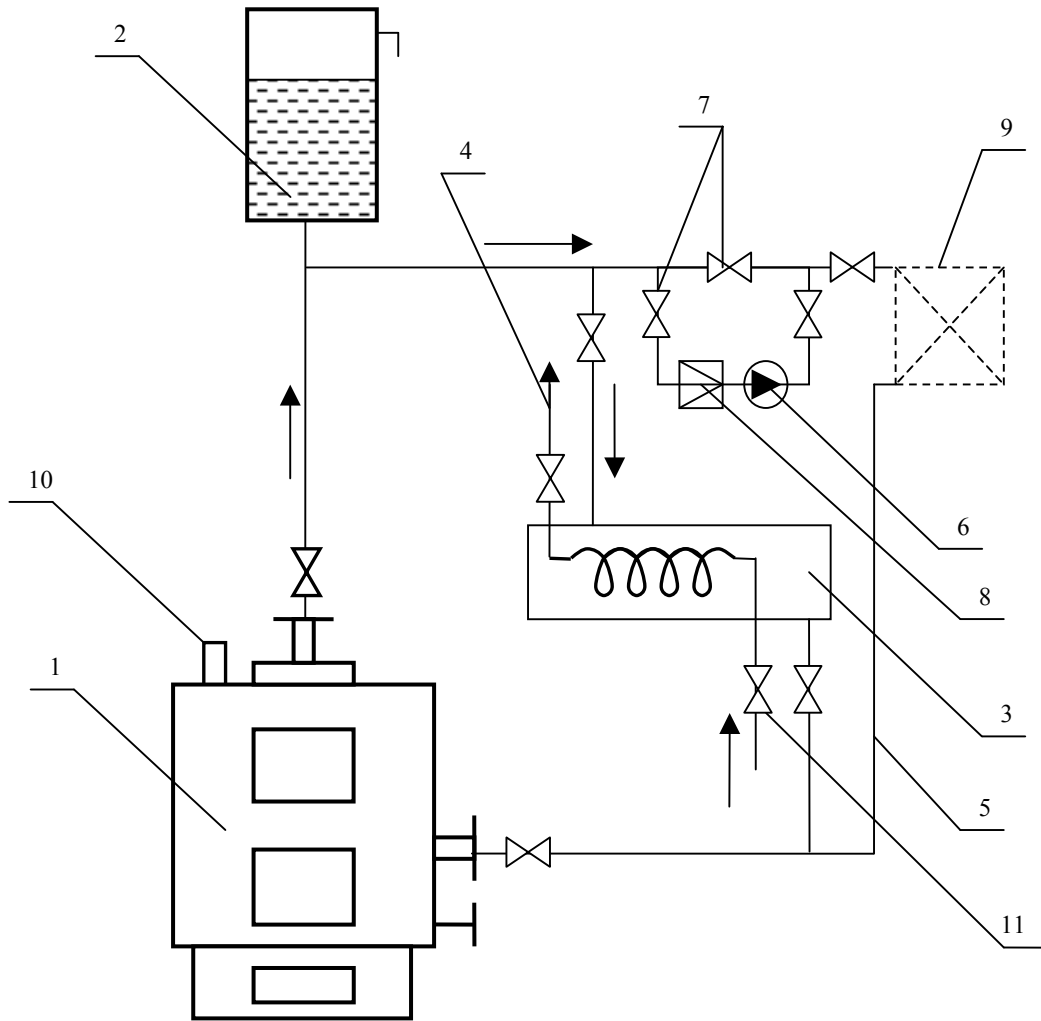

Мал.2

- 1- Котел
- 2- Розширюючий бачок;
- 3- Бойлер;
- 4- Трубопровід нагрітої води при потребі;
- 5- Трубопровід подачі холодної води із мережі;
- 6- Циркуляційний насос;
- 7- Засувки ручні;
- 8- Фільтр води;
- 9- Обігрівачі елементи (батареї, колектори);
- 10- Блок керування;
- 11- Зворотня вода з опалювальної системи.